

D Befestigungsarten

Types of fastening – Types de fixation

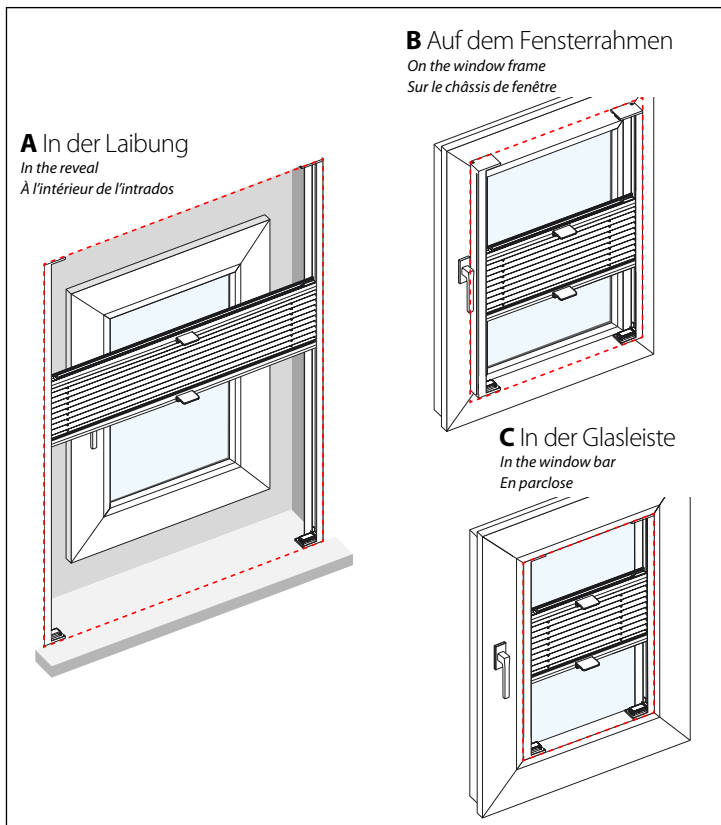

7

E Bedienung

Operation – Manipulation

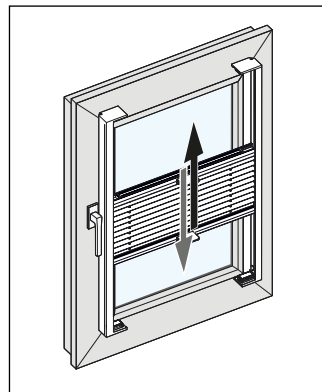

Plissees

Pleated blinds – Stores plissés

FSG2

Montage- und Bedienanleitung

Assembly and operating instructions
Notice de montage et mode d'emploi

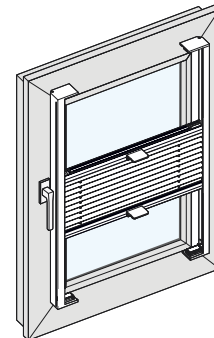

Montagevideo:



entspricht EN 13120
according to EN 13120 – selon EN 13120

04 / 2024

technische Änderungen bleiben
vorbehalten

subject to technical change
sous réserve de modifications techniques



04046046640080

A Montage – Befestigung in der Laibung

Installation - Fastening in the reveal – Montage - fixation dans l'embrasure

1. Schienen in der Laibung positionieren

Position the rails in the window embrasure

Positionner les rails dans l'intrados

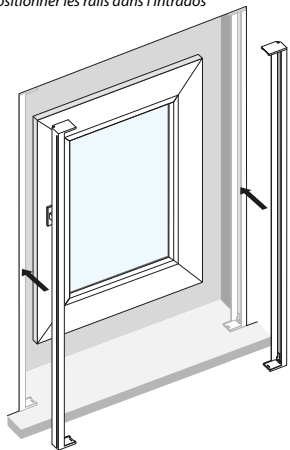

3. Schienen abnehmen

Remove rails

Retirer les rails

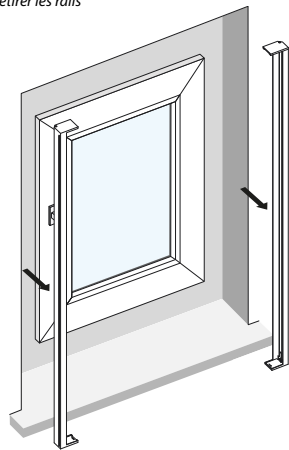

2. Bohrlöcher anzeichnen

Marking the drill holes

Marquer les trous de perçage

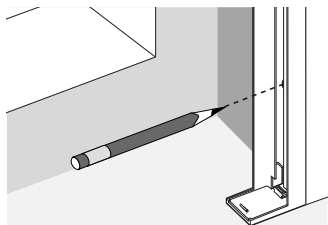

4. Bohren und passende Dübel einsetzen

Drill and insert suitable dowels

Percer et insérer des chevilles adaptées

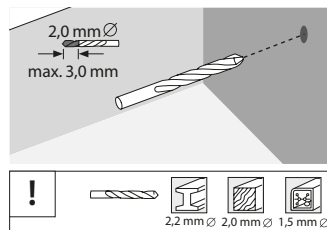

1

5. Montageuntergrund bestimmen und geeignete Montageschrauben benutzen

Determine the mounting surface and use suitable mounting screws

Déterminer le support de montage et utiliser des vis de montage appropriées

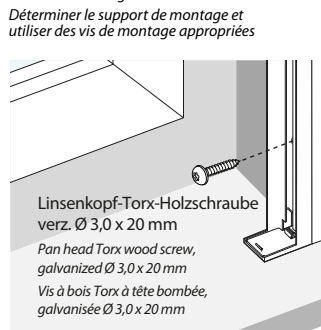

6. Plisse positionieren

Position the pleated blind

Positionner le store plissé

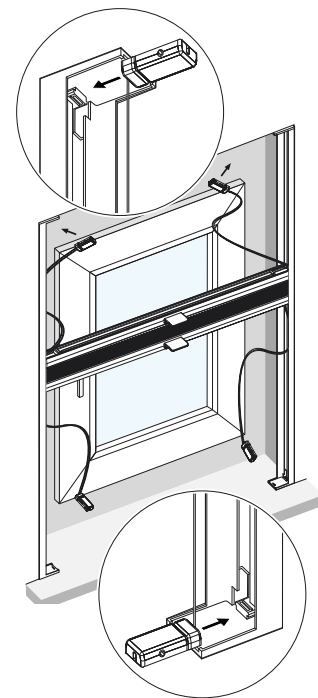
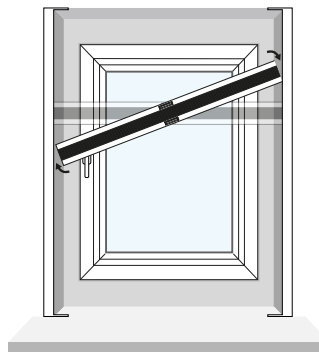

7. Zuerst obere Spannschuh auf Endkappen schieben – anschließend die Unteren

First slide the upper tension cord bracket onto the end caps - then the lower

Pousser d'abord les sabots de tension sur les embouts - puis les sabots de tension inférieurs

2

B Montage – Befestigung auf dem Fensterrahmen

Installation - mounting on the window frame – Montage - fixation sur le cadre de la fenêtre

1. Fensterrahmen mit beiliegendem Reinigungstuch reinigen – 5 Minuten trocknen lassen

Clean the window frame with the enclosed cleaning cloth - leave to dry for 5 minutes

Nettoyer le cadre de fenêtre avec le chiffon de nettoyage fourni - laisser sécher 5 minutes

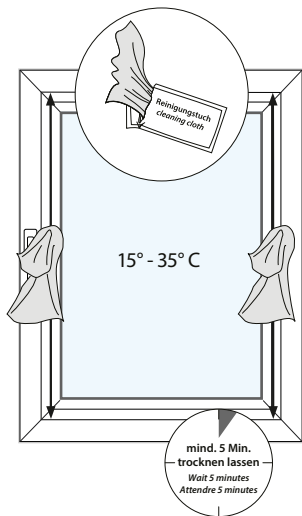

2. Schienen positionieren – obere und untere Position markieren, Abstand links und rechts zum Rand des Fensterrahmens sollte gleich sein

Positioning the rails – mark the upper and lower position, the distance left and right to the edge of the window frame should be the same

Positionner les rails – marquer les positions supérieure et inférieure, la distance à gauche et à droite du bord du cadre de la fenêtre doit être identique.

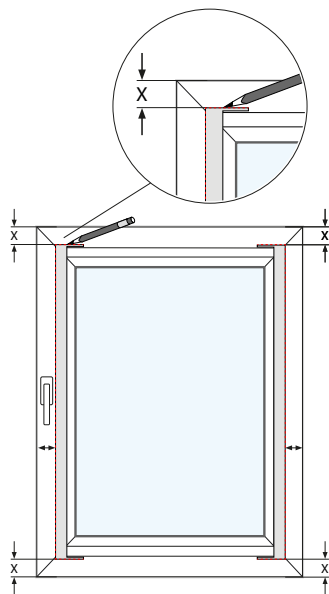

3

3. Schutzfolie abziehen – Klebefläche nicht berühren

Remove the protective film - do not touch the adhesive surface

Retirer le film de protection - ne pas toucher la surface adhésive

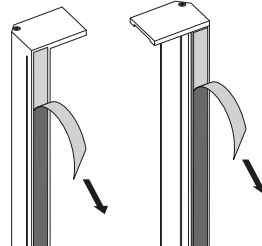

4. Schienen am Fensterrahmen anbringen

Attach rails to the window frame
Fixer les rails au cadre de la fenêtre

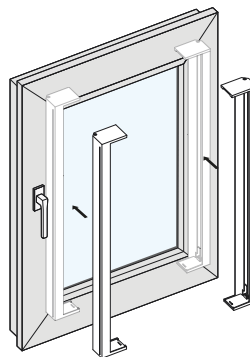

5. Plissee positionieren

Position the pleated blind
Positionner le store plissé

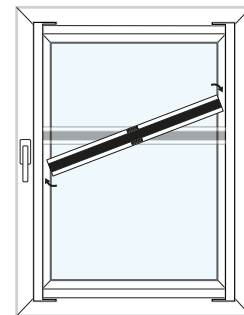

6. Zuerst obere Spannschuhe auf Endkappen schieben – anschließend die Unteren

First slide the upper tension cord bracket onto the end caps - then the lower

Pousser d'abord les sabots de tension sur les embouts - puis les sabots de tension inférieurs

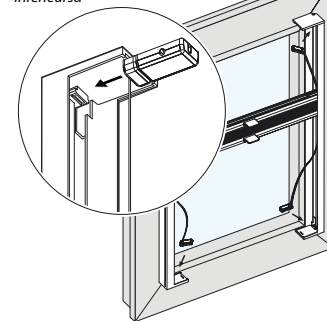

4

C Montage – Befestigung in der Glasleiste

Installation - Fastening in the glazing bead - Montage - fixation dans la parclose

1. Glasleiste mit beiliegendem Reinigungstuch reinigen – 5 Minuten trocknen lassen

Clean the glazing bead with the enclosed cleaning cloth - leave to dry for 5 minutes

Nettoyer la parclose avec le chiffon de nettoyage fourni - laisser sécher 5 minutes

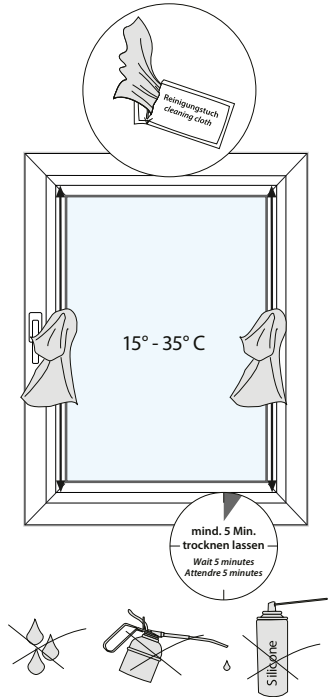

2. Schienen positionieren – genaue Position markieren, Mindestabstände einhalten

Positioning the rails – mark the exact position, observe minimum distances

Positionner les rails – marquer la position exacte, respecter les distances minimales

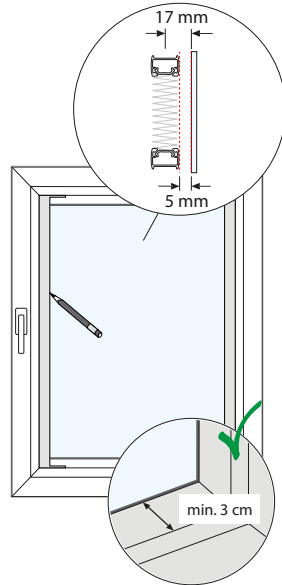

3. Schutzfolie abziehen – Klebfläche nicht berühren

Remove the protective film - do not touch the adhesive surface

Retirer le film de protection - ne pas toucher la surface adhésive

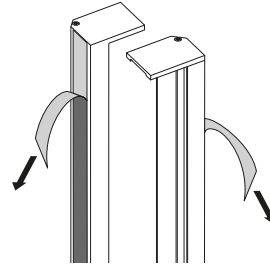

4. Schienen in der Glasleiste anbringen

Attach rails in the glazing bead

Fixer les rails dans la parclose

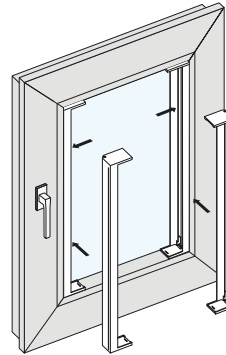

5. Plissee positionieren

Position the pleated blind

Positionner le store plissé

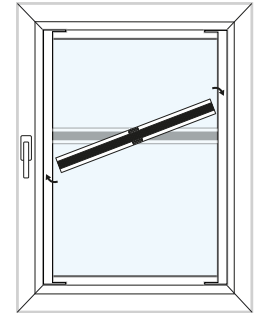

6. Zuerst obere Spannschuhe auf Endkappen schieben – anschließend die Unteren

First slide the upper tension cord bracket onto the end caps - then the lower

Pousser d'abord les sabots de tension sur les embouts - puis les sabots de tension inférieurs

